

HCD'J-9K

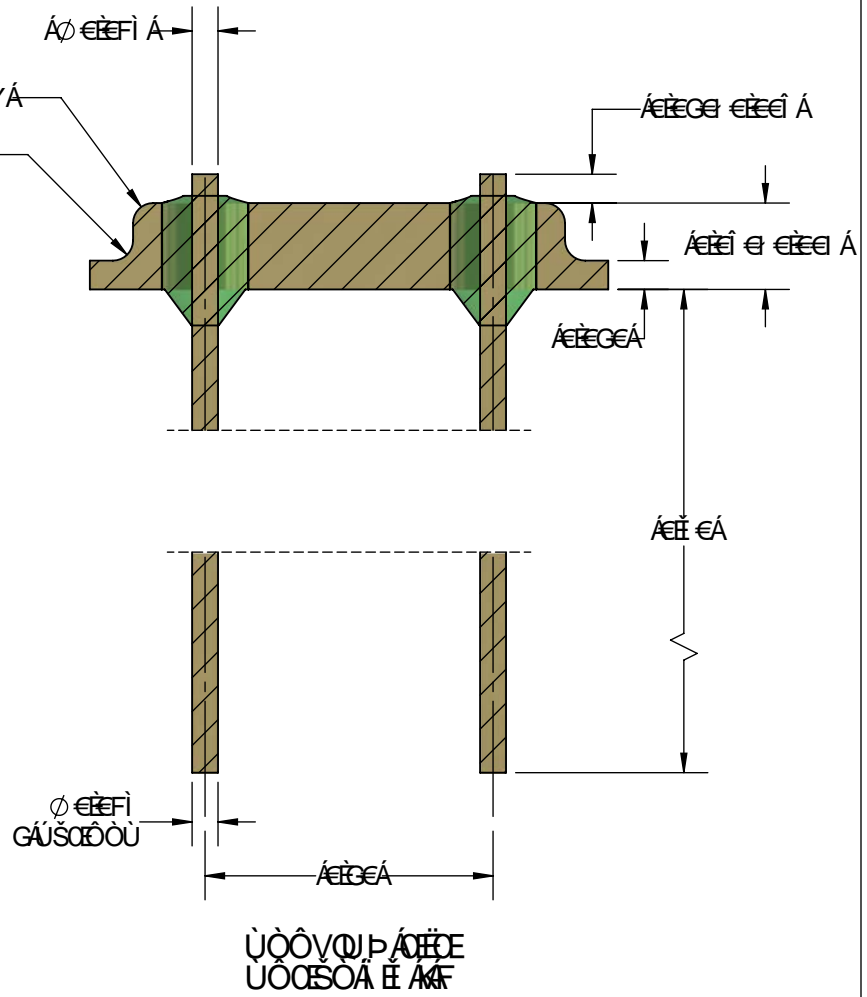
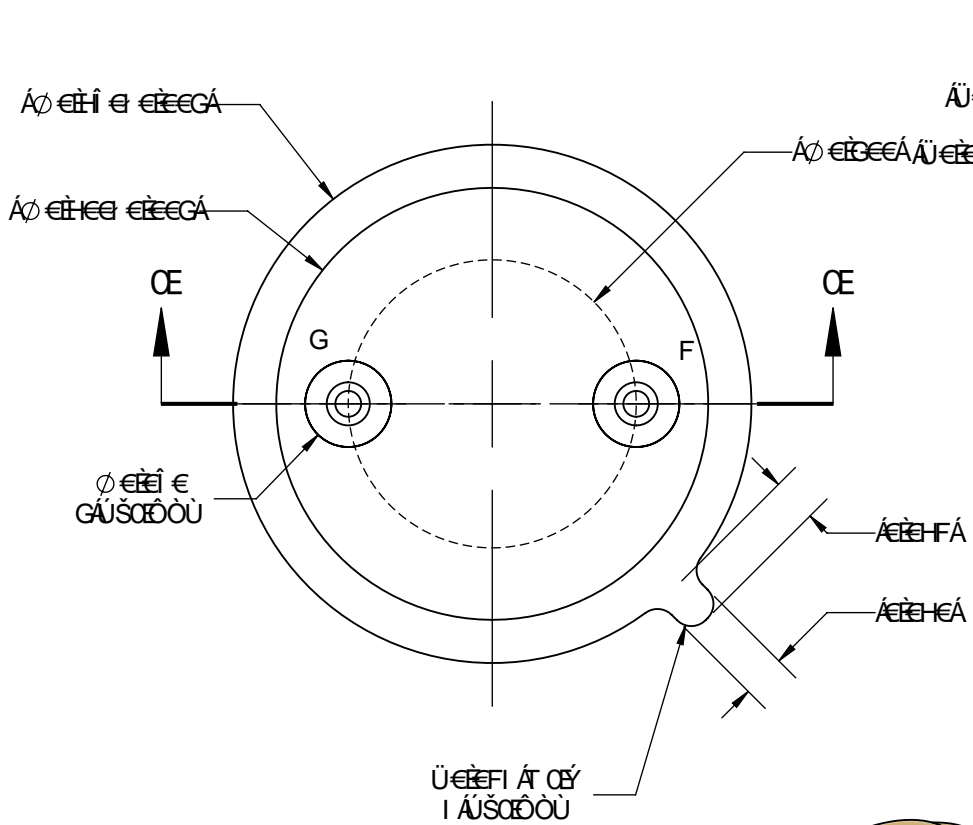

AC89@
G75 @ (.%)

ΠΥΛΟΥΚ
 ΕΥΡΩΠΕΙΑΣ ΑΝΤΙΣΤΑΣΕΩΣ
 ΓΕΩΡΓΙΟΥ ΣΥΧΟΥ ΑΝΤΙΣΤΑΣΕΩΣ
 ΗΡΩΣ ΟΥΣΙΝΟΥ ΑΝΤΙΣΤΑΣΕΩΣ
 ΙΕΡΟΣΟΛΙΜΙΤΙΚΟΥ ΑΝΤΙΣΤΑΣΕΩΣ
 ΑΝΤΙΣΤΑΣΕΩΣ ΑΝΤΙΣΤΑΣΕΩΣ
 ΑΝΤΙΣΤΑΣΕΩΣ ΑΝΤΙΣΤΑΣΕΩΣ

ΑΝΤΙΣΤΑΣΕΩΣ	ΑΝΤΙΣΤΑΣΕΩΣ	TopLine®			
ΑΝΤΙΣΤΑΣΕΩΣ	ΑΝΤΙΣΤΑΣΕΩΣ	ΑΝΤΙΣΤΑΣΕΩΣ			
ΑΝΤΙΣΤΑΣΕΩΣ	ΑΝΤΙΣΤΑΣΕΩΣ	ΑΝΤΙΣΤΑΣΕΩΣ	ΑΝΤΙΣΤΑΣΕΩΣ	ΑΝΤΙΣΤΑΣΕΩΣ	ΑΝΤΙΣΤΑΣΕΩΣ
ΑΝΤΙΣΤΑΣΕΩΣ	ΑΝΤΙΣΤΑΣΕΩΣ	ΑΝΤΙΣΤΑΣΕΩΣ	ΑΝΤΙΣΤΑΣΕΩΣ	ΑΝΤΙΣΤΑΣΕΩΣ	ΑΝΤΙΣΤΑΣΕΩΣ
ΑΝΤΙΣΤΑΣΕΩΣ	ΑΝΤΙΣΤΑΣΕΩΣ	ΑΝΤΙΣΤΑΣΕΩΣ	ΑΝΤΙΣΤΑΣΕΩΣ	ΑΝΤΙΣΤΑΣΕΩΣ	ΑΝΤΙΣΤΑΣΕΩΣ
ΑΝΤΙΣΤΑΣΕΩΣ	ΑΝΤΙΣΤΑΣΕΩΣ	ΑΝΤΙΣΤΑΣΕΩΣ	ΑΝΤΙΣΤΑΣΕΩΣ	ΑΝΤΙΣΤΑΣΕΩΣ	ΑΝΤΙΣΤΑΣΕΩΣ