

GC8' & : K 'CI H@B9  
 ØSCE/Y ØO/ASOCEDU

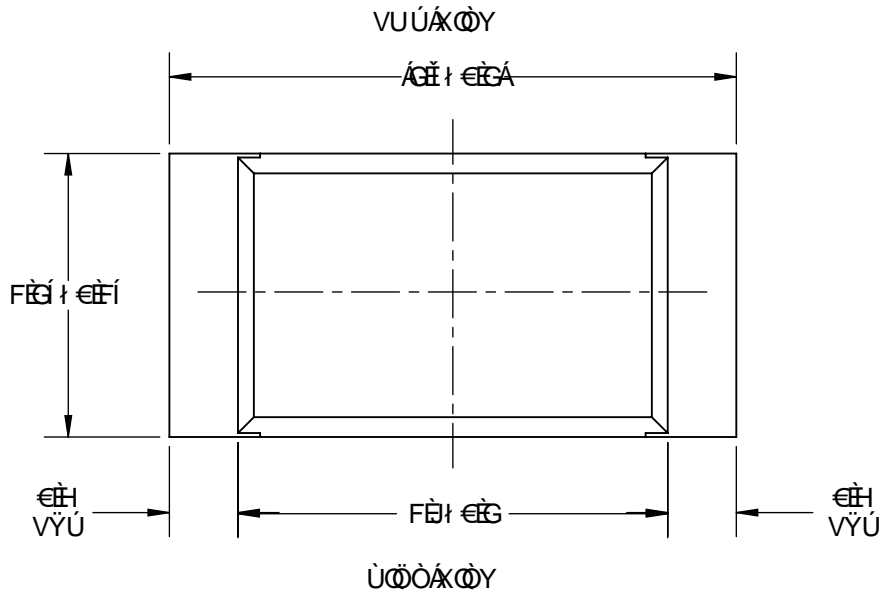

ÒPÖÁXØY

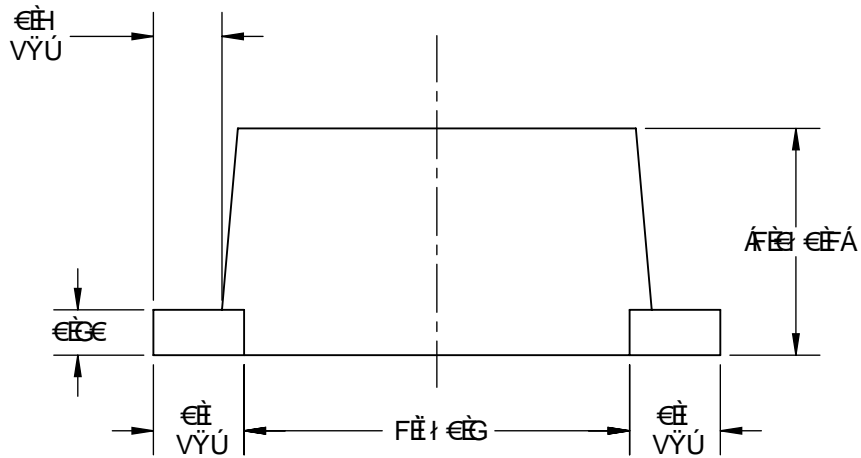
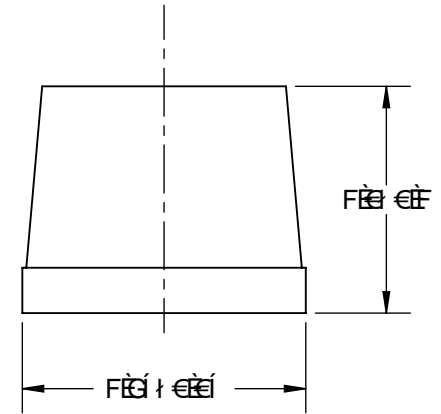

T UÖÖŠ

ÓUVVUT

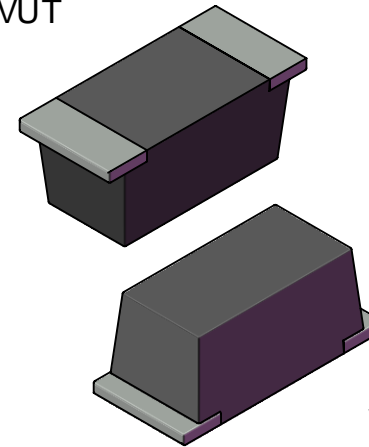

VUÚ

Π [ α • ΚΩ ] Λ • • Α [ α ] , ā ^ Α ] ^ & a a á Ε  
 FDÖQ ÒPÜØPÜÁPÁ { E  
 GAÜÖRWT ÜÖÜPÖÁJUCÖÜÖÖÜCE ÜÁUCÖÖÁE  
 HDÜÖÖJCEVÁWT ÖÖÜPÖÖWÜCEVÖPÁUCÖÖÁE  
 I DÜÖÖUT T ÖPÖÖÖÁÖÖÜCEJÖSCEYUWÁCEVÖPÁUCÖÖÁE  
 I DT UWPVÖÖÁJUCÖPÁUCÖYÁPUPÉJUSCEÜZÖÖE  
 I DVCEJÖPÖÖÜÖSÁUCÖÖÁE

αύύύύααα	όαα	<b>TopLine®</b>			
όύαα ααα VEE	i θ β β ε f j				
όβό T ΕΡ α c	i θ β β ε f j	ναρσό	ÜÜÖGHØY RWT ÜÖÜPÖÖÁJUCÖÖÜ		
T ø		ÜÖÖSÖ	ÜZÖ	όύαα ααα ÜE	ÜÖX
ÜCE		HØF	CE	FHØGÍ	CE
ÖWV					
ÜÖXÖÖÖ		öüαααÜÖÖSÖÖÜααα öö		ÜPÖÖVÁJÜZÁ	

**ΒΗ9FB5 @K F B; 7 F7I H**  
**ΥΟΕΥΑΡ WT ΟΟΥΑΥΩΟΩ**  
**VUÚXΩΥ**

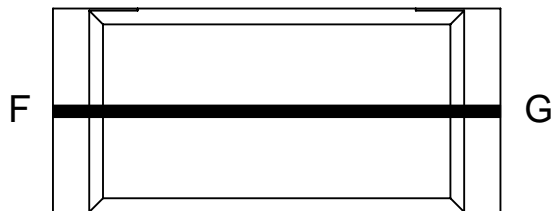

**87%**  
**FËY ΦΩ**  
**ÔΨÔΩΩΡWT ÚÒÛ**

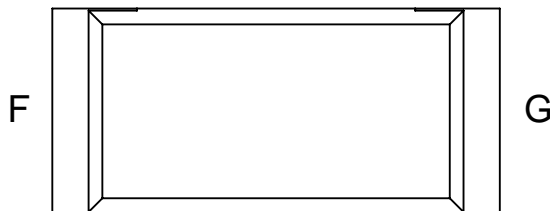

**GC**  
**ΡΥΑΟΥΡΡΟΩΝΩΡ**  
**ΩSSYADU SCV/OO**  
**ΡΥΡΕΩΡΡΩΝΩΧΑΪUΩΩÛ**

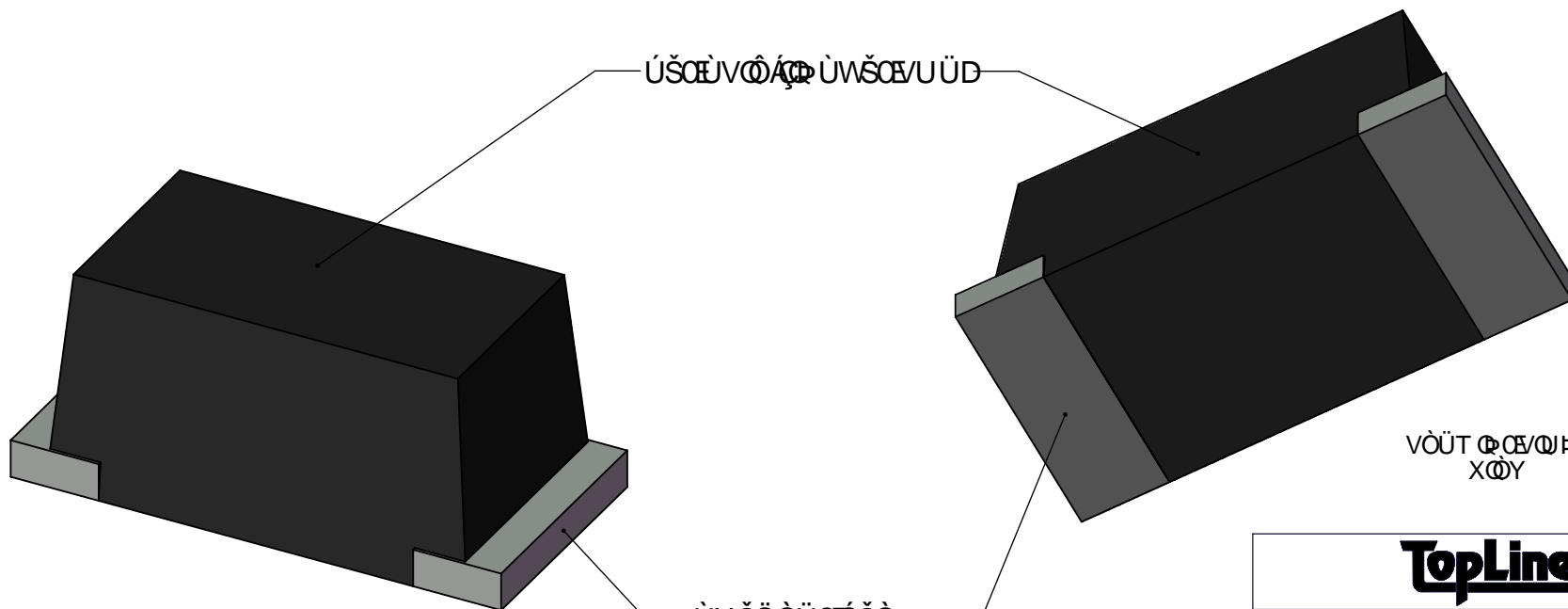

**ÚSCÈVÔÁΦ ÛWSÈVUÛD**

**VÔÛT ΦΕΩΡΡÛ**  
**XΩΥ**

**ÚÒÛÛÚÒΩΝΩÒ**  
**XΩΥ**

**ÛUŠÖÛΩSÖ**  
**VÔÛT ΦΕΩΡΡÛ**

<b>TopLine®</b>			
varšò <b>ÛUÖHGΩY</b> RWT ÚÓUÁE ÔÁUΩΩÛ			
ÚÓΩSÖ <b>GEKF</b>	ÚαZÖ <b>CE</b>	ÓÚαE ΦÔÁUE <b>FHEΓÍ</b>	ÚOX <b>CE</b>
ÔUÁUNÁÚΩSÖÔÚαE ΦÔ			ÛΡÔΩΝÁÇUÁ

G7 < 9A5H7 '9EI ÷5 @BH-BH9FB5 @7-F71 ÷H

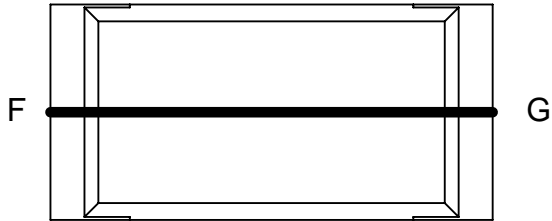

ÖÖFG  
 ÇPUÜVÄÖWÖWD



9 @7HF-75 @F9G-GH5B79 'A=@C<A'f87L'A5L	
7-F71 ÷H	D-B '%HC'D-B' &
ÖÖFG	í €Ä äÄ

G7 < 9A5H7 '9EI ÷5 @BH-BH9FB5 @7-F71 ÷H

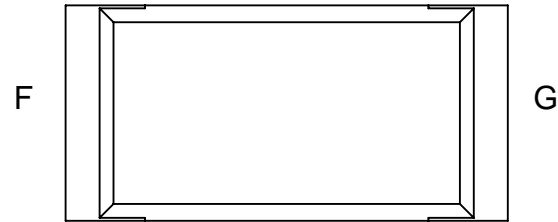

WÜ ŠÖE/ÖÖÄÖWÖWD  
 PUAÜUPÖÖVWPÜ



BGI @HCB'F9G-GH5B79'; ÷ 5 'C<A'f87L'A-B	
7-F71 ÷H	D-B '%HC'D-B' &
WÜ	NFEÖÄ

H<9FA5 @ F9G-GH5B79	D5FH'HMD9
	ÜUÖHGÖY
RMPÖVWPÄVÄÖE ÖÖPVÄ QZMG 'DU	ì €°ÖEY

H9AD9F5HI F9'F5HB;	
RMPÖVWPÄÖT ÜÄR	Fí €°Ö
ÜVUÖÖÖÄÖT ÜÄL	đ í °ÄVÄí í °Ö
ÜÖÖSÄÜÖÖSUY ÄÖT ÜÄLÄÄ FEÄÜÖÖPÖÜ	đ €°Ö

A5L-AI A'9 @7HF-75 @f87L F5HB;	ÜÖÜVÄYÜÖ
	ÜUÖHGÖY
XÜÄ UÜŠÖÖÄXÜŠVÖÖ	FEEX
XÄÜÜY ÖÜÖÖ ÄÜÖÖÖWÜÜÖP-V	LÄEX
QÄÜÜY ÖÜÖÖWÜÜÖP-V	FÍEE
QÄÜÜY ÖÜÖÄWÜÜÖÖÖWÜÜÖP-V	FÍCE
QÄÜÜXÖÜÜÖÖWÜÜÖP-V	FÍEE
ÖÄRMPÖVWPÄÖEÖÖVÖÖ	JÄ Ø

**TopLine®**

WÖSÖ ÜUÖHGÖY  
 RMT ÜÖVÄÖÄÜÖÖÜ

ÜÖÖSÖ FÍKF	ÜÖÖ CE	ÖÜÖE ÖÖPUE FHEGÍ	ÜÖX CE
ÖÜPÜVÄÜÖÖSÖÖÜÖE ÖÖ			ÜPÖÖVÄVÄ

D5 FH'BI A69F-B; 'GMGH9A

GC8' & : K ! 9+5

! H

! 87%&

UWŠ@ò

Ú@ĐS@Đ@õ

ÚŠ@@õ

ô@ô@@

òì @Á @Đ @PÁÙòòš  
 òì @Á @Đ @PÁÙòòš  
 òFH@Á@Đ @PÁÙòòš

V@M  
 Ú@ĐÙòò  
 ÚI PÙ  
 Šòò@Ùòò  
 Ú) F@€  
 T @E/V@Á@  
 Í μ{ ÁP@S

ò@ÙÝ@P@PÁ  
 RWT ÚòÙ  
 òòFG@Á@PÁ@F@G  
 @UÁ@ÙÚŠ@E/V@òò@ô@ô@@  
 PUA@U@P@P@òò@P@P@U  
 ÓŠ@P@S@M@W@T@T@Y  
 W@P@òò@P@òò

CI H@B9	F99 @EHM	BCH9G	Fc<G	AG@ @J9@	<5 @; 9B' : F99	5 DD@7 5 HCB	HCD' A5F?	F9:	8 D.
ÙUÖHGØY ÈÏ @E/V@òòFG	H@€€	ÙPUÛV@ô@ô@@	ÝòÙ	F	ÝòÙ	RWT ÚòÙ	Ù	ØT   €@P@P	FÌ FFÌ ì
ÙUÖHGØY ÈÏ @E/V@òòU	H@€€	UÚòP@ô@ô@@	ÝòÙ	F	ÝòÙ	ÚÚ@òòÙ	P	ØT   €@P@P	FÌ Ì Ì €

<b>TopLine®</b>			
v@šò ÙUÖHGØY RWT ÚòÙ@P@ò@Ù@òòÙ			
ùò@šò PUPÒ	ù@ò CE	òÙ@P@ò@P@UÈ FHE-GÍ	ùòx CE
òU@P@U@V@Ù@ò@òòÙ@ò@P@ò			ÙP@òòV@Á@Ù@ò@Á

D7 '6 C5 F8 ' @ B8 'D5 HH9 FB

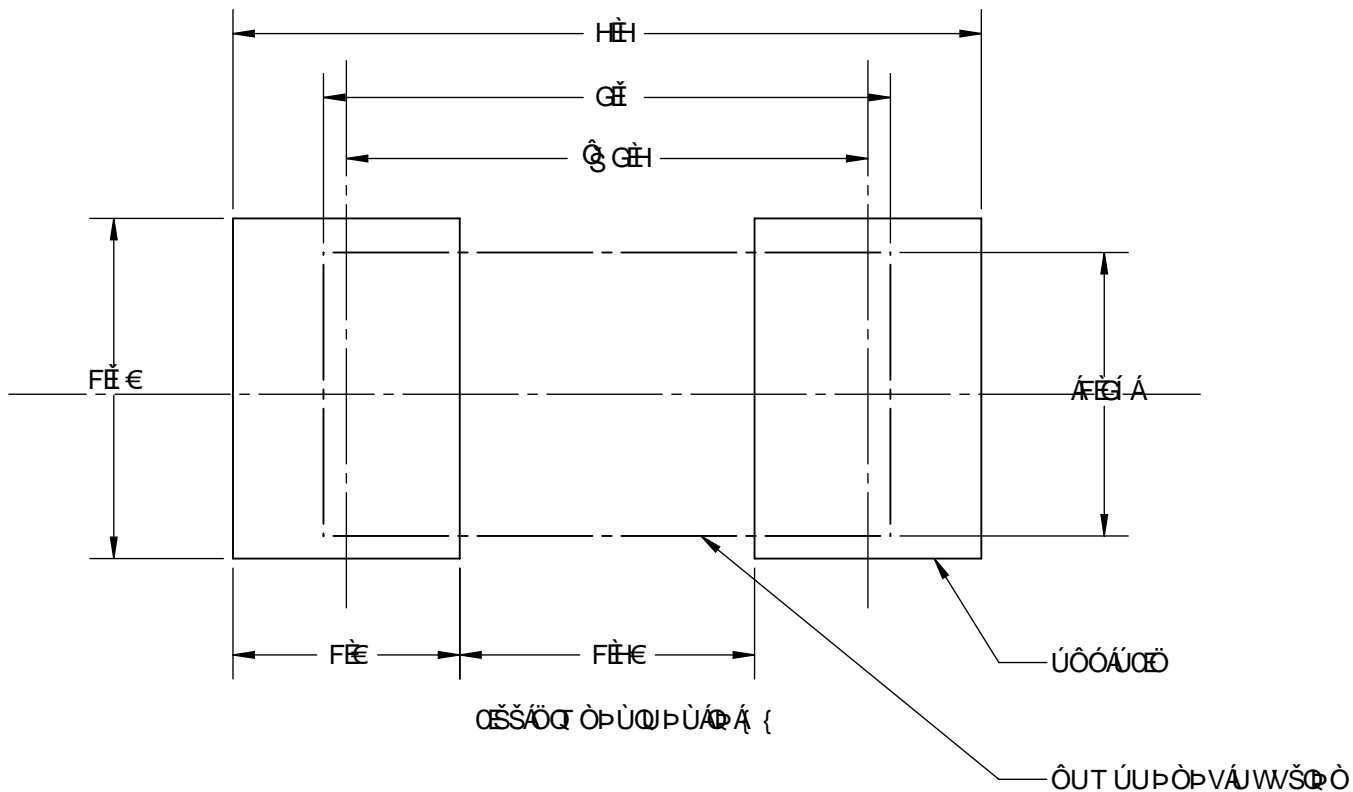

P[ c • K M | ^ • • Á U @ ! a ^ Á ] ^ & a a ã È  
 ÁFDÖÖ ÖPÚÖPÚÖPÁ { È  
 ÁGDUÓÓÁUÖEJÖÖÖ ÖPÚÖPÚÖEÜÓÁÜÖÜÖP VÖÖÁPŠYÁÜÁÖWÖÖŠÖÖÈ  
 ÁWÖÖÖÖPÖÜÜÁP UWSÖÁUÖÁ/PÖÖÁY PÁÖYÜÖÖPÖÖÁ PÖPÁÖÖÖPÖÖÁÜÖÖÈ

<b>TopLine®</b>			
vāšō		ÙÜÖGHÖY RWT ÚÖÜÁÖP ÖÁUÖÖÖÜ	
ÚÖÖŠÖ G E F	Úāō C E	ÖÜÖY ÖÖÁUÈ F H E G I	ÜÖX C E
ÖUÁU VÁÜÖÖÖÖÜÖY ÖÖ			ÜPÖÖVÁ ÁUÖÄ

H5 D9 GD97 = 75 HCB  
GI F: 579 ACI BH89J=79

Ï Å Ò P Á Ü Ö S Ö Ö À Ü Ö Ö Š

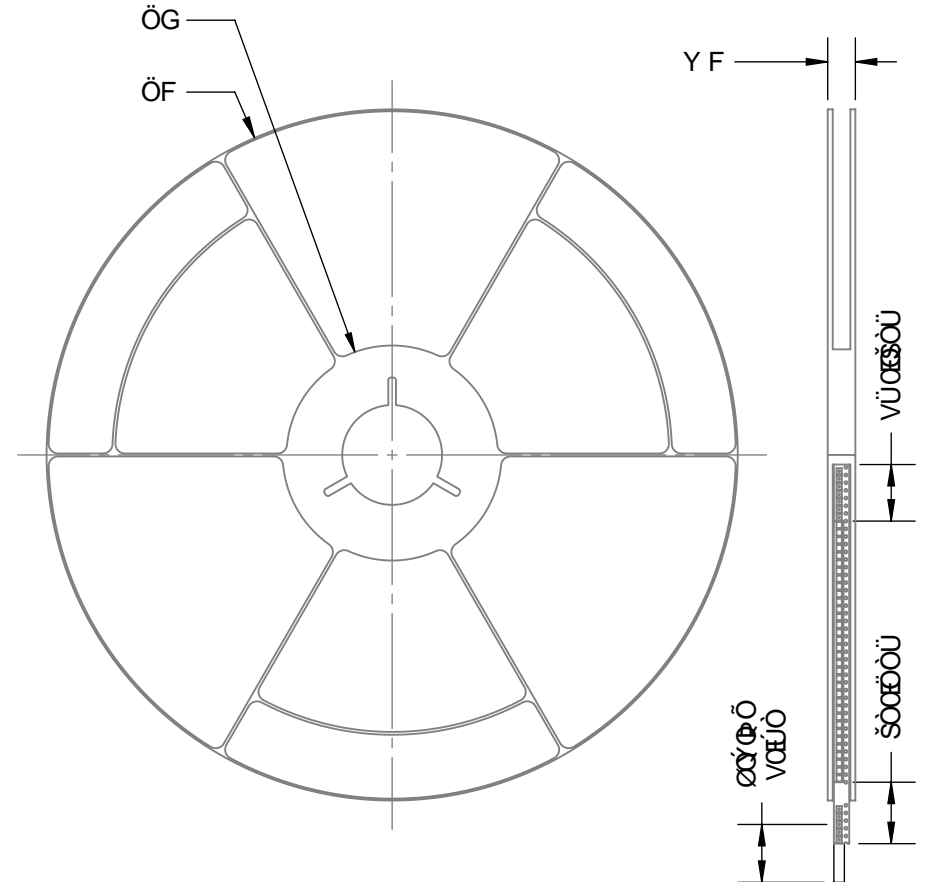
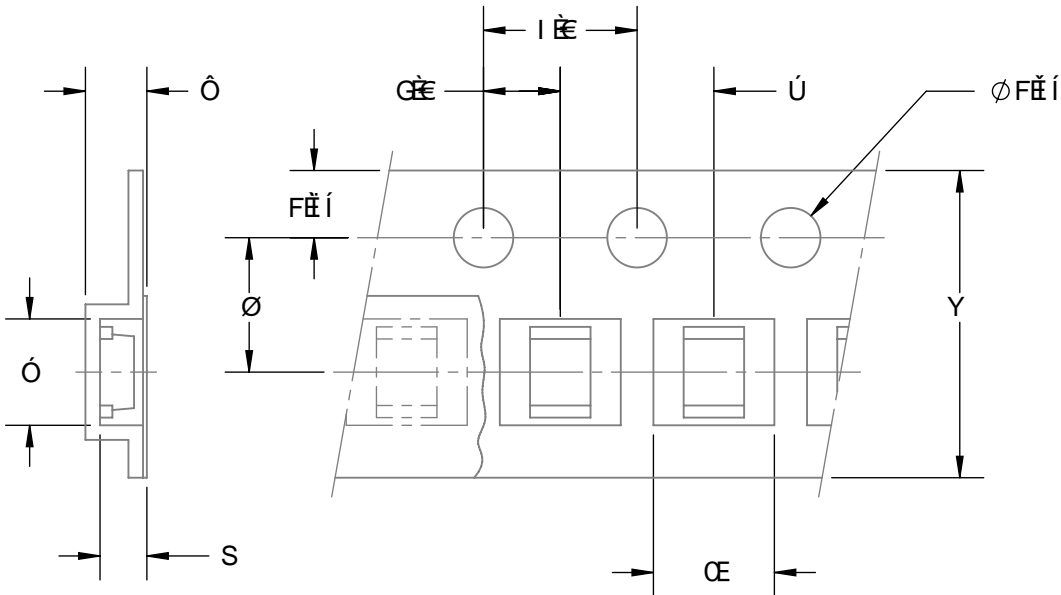

Ö Æ Ö Ö Æ P Á Ü Ö Á Æ Ü Ö Ö Š Ö Ö      Û Ö Æ Ü Ü Ö Ö Ö Á P Ö È Ü Š Ü Ö Á Ö Ö

Ö Š Š Ö Ö Ò Ö Û Ö Ö P Á Ü Ö Á { È

<b>H5 D9 5 B8 F99 @8 A9BG-CBG</b>	<b>9+5 +!-B7 &lt;</b>	
	GMA 6 C @	GC 8' & : K
V Ö É Ö Á Ö P	Y	Ì
Û Ö Ö P Á Ü Ö Ö Ü Ö Ö P Ö Ö Ü Ö	Ú	Ì
Û Ö Ö Š Ö Ö Á Ö P	Ö È	FË Í
Û Ö Ö Š Ö Ö Ö Š Ö Ö P	Ö	GË Í
Û Ö Ö Š Ö Ö Ö Ö Ü Ö P	S	FË Í
Ö Ö Ü Ö Ö Ö Á P Ö Š Ö Ö Ö Ö Ö Ü Ö	Ö	FË Í
Û Ö Ö Š Ö Ö Ö Ö Ö Ö Ü Ö	Ö F	F Í
P W Ö Ö Ö Ö Ö Ö Ü Ö	Ö G	Í G
Û Ö Ö Ö P Á Ü Ö Ö Š Ö Ö Ö Ü Ö Ö P	Ø	H È
T Ö Á Ü Ö Ö Š Ö Á Ö P	Y F	F F È
Û Ö Ö Ö P W Ö Ö Ü Ö Ö Ü Ö	È	Û Ö Ö H Ö Ö Ö Ö F G
Û Ö Ö Ö Ü Ö Ö Ö Ö Ü Ö	È	Û Ö Ö H Ö Ö Ö Ö Ü Ö
Û Ö Ö Ö P W Ö Ö Ö Ö Ö Ü Ö	È	H È È È

<b>TopLine®</b>			
V Ö Š Ö      Ü Ö Ö Ö H Ö Ö Ö Ü Ö Ö			
R W T Ü Ö Ü Ö Ö Ö Ö Á Ü Ö Ö Ö Ö Ü Ö			
Ü Ö Ö Š Ö Ö	Û Ö Ö	Ö Ö Ö Ö Ö Ö Ö Ö Ü Ö	Ü Ö Ö X
<b>F Í</b>	<b>Ö È</b>	<b>F H È - G Í</b>	<b>Ö È</b>
Ö Ö Ö Ö Ü Ö Ö Ü Ö Ö Ö Ö Ö Ö Ö Ö Ö Ö			Û Ö Ö Ö Ö Ö Ö Ö Ö Ö Ö Ö

58 : F99 F9: CK DFC: C: GA8 D57?5; 9

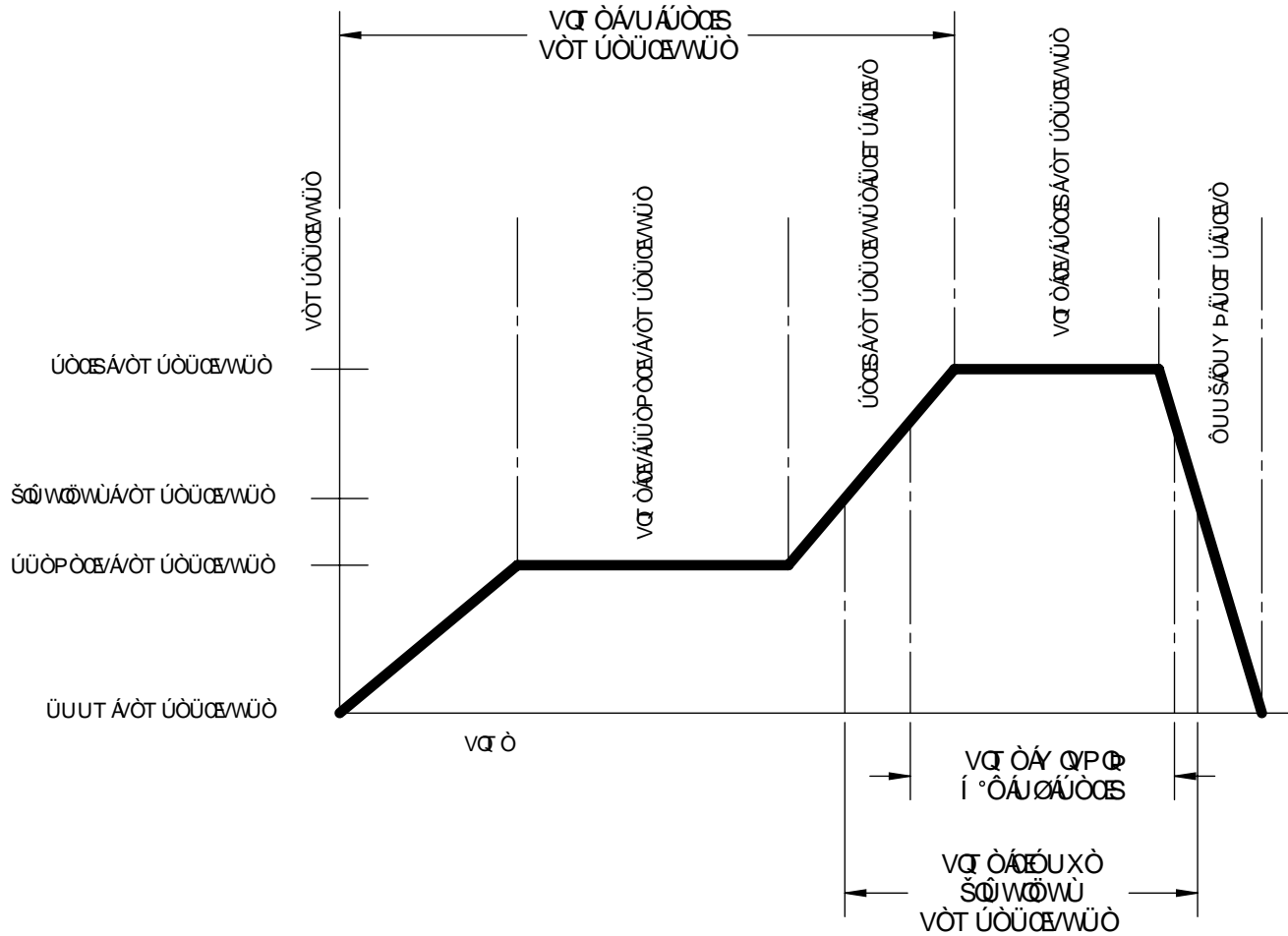

89G7F-DHCB	F9EI F9A9BH
CEKOUCE OAVUJOPOCESAOT UOUCEWUO	H OAVUJOCESAOT UOUCEWUO
UUPOCESAOT UOUCEWUO	F I OAVUJOCESAOT UOUCEWUO
UUPOCESAOT O	I EAVUJOCESAOT UOUCEWUO
UOCESAOT UOUCEWUO	H OAVUJOCESAOT UOUCEWUO
VQ OAVUJOCESAOT UOUCEWUO	I EAVUJOCESAOT UOUCEWUO
UOCESAOT UOUCEWUO	G E OAVUJOCESAOT UOUCEWUO
VQ OAVUJOCESAOT UOUCEWUO	F EAVUJOCESAOT UOUCEWUO
UOCESAOT UOUCEWUO	I OAVUJOCESAOT UOUCEWUO
VQ OAVUJOCESAOT UOUCEWUO	I AT OAVUJOCESAOT UOUCEWUO

**TopLine®**

UUPOCESAOT UOUCEWUO  
RMT UOUCEWUO OAVUJOCESAOT UOUCEWUO

UOCESAOT GEF	UOCESAOT CE	UOCESAOT OAVUJOCESAOT UOUCEWUO FHEG	UOCESAOT CE
OU AVUJOCESAOT UOUCEWUO OAVUJOCESAOT UOUCEWUO		UUPOCESAOT UOUCEWUO	