

89H5-05
G75 @ &\$.%

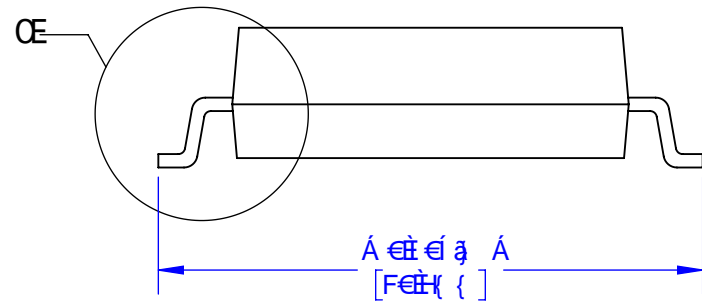
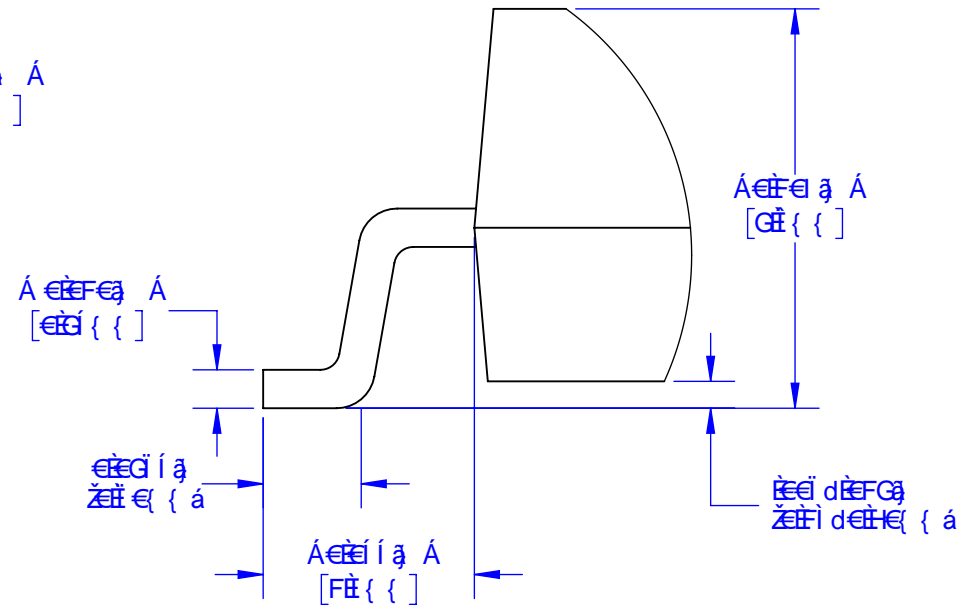

P[c • K V | • • Á U c @ ! , á ^ Á] ^ & a a a d
 Á D O Q Ö P U Q P Á P Á P Ö P Á Ç { Æ
 Á D U J O Ö R M T U Ö U Á Ö Ö Ö Ü Ç E U Á U Ö Ö Ö Á G E
 Á D U J O Ö A U C E U V P W T Ö Ö U Á Ö P Ö Ö W U C V Q P Á U Ö Ö Ö Á Æ
 Á D U J O Ö U T T Ö P Ö Ö Ö Á Ö A Ö U C E U Á Ö Ö Ö U W W Á U C E V Ö U P Á U Ö Ö Ö Á Æ

ÖÜÜÜÜÜÜÜÜÜ	ÖÖÖÖ	TopLine®			
ÖÜÜÜÜÜÜÜÜÜ	ÖÖÖÖ	ÜÜŠŦÍ ÁRMT ÜÖÜ			
ÖÜÜÜÜÜÜÜÜÜ	ÖÖÖÖ	ÜÜÜÜÜÜÜÜÜÜ ÜÜÜÜÜÜÜÜÜÜ			
ÜÜÜÜ	ÜÜÜÜ	ÜÜÜÜÜÜÜÜÜÜ	ÜÜÜÜ	ÜÜÜÜÜÜÜÜÜÜ	ÜÜÜÜ
ÜÜÜÜ	ÜÜÜÜ	ÜÜÜÜ	ÜÜÜÜ	ÜÜÜÜÜÜÜÜÜÜ	ÜÜÜÜ
ÜÜÜÜÜÜÜÜÜÜ	ÜÜÜÜÜÜÜÜÜÜ	ÜÜÜÜÜÜÜÜÜÜÜÜÜÜÜÜÜÜÜÜ		ÜÜÜÜÜÜÜÜÜÜÜÜÜÜÜÜÜÜÜÜ	

ΦΥΛΑΞΤΕ ΤΟΝ ΚΑΤΑΛΟΓΟΝ ΤΗΣ ΕΡΓΑΣΙΑΣ ΣΕ ΑΣΦΑΛΕΣ ΤΟΠΟΝ
 ΟΥΔΕΝΕΝ ΔΕΙΧΝΕΤΕ ΤΟΝ ΚΑΤΑΛΟΓΟΝ ΤΗΣ ΕΡΓΑΣΙΑΣ ΣΕ ΑΣΦΑΛΕΣ ΤΟΠΟΝ

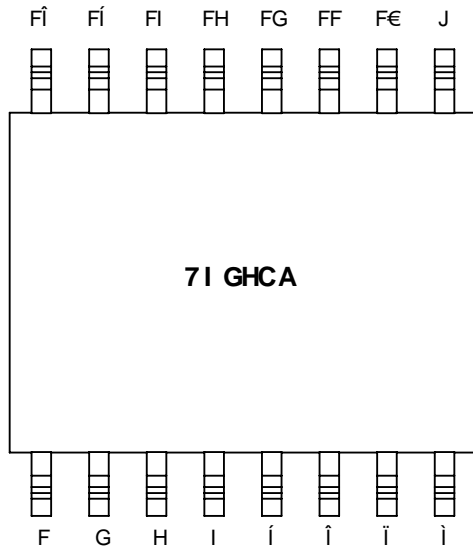

71 GHCA
 ΟΥΔΕΝΕΝ ΔΕΙΧΝΕΤΕ ΤΟΝ ΚΑΤΑΛΟΓΟΝ ΤΗΣ ΕΡΓΑΣΙΑΣ ΣΕ ΑΣΦΑΛΕΣ ΤΟΠΟΝ

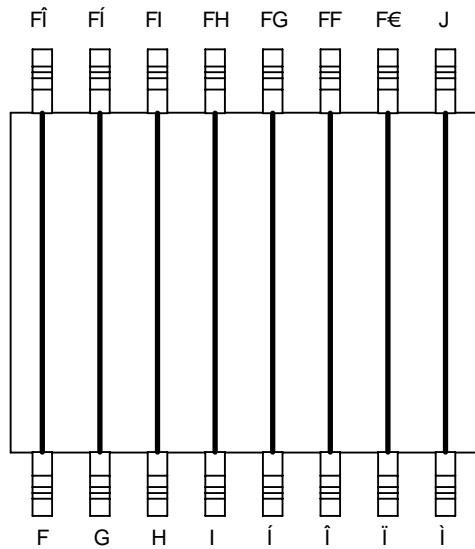

87%%
 ΡΥΘΜΙΣΤΗΣ

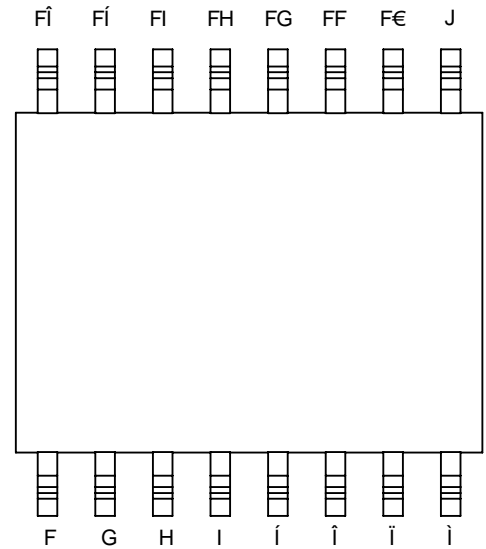

-GC
 ΟΥΔΕΝΕΝ ΔΕΙΧΝΕΤΕ ΤΟΝ ΚΑΤΑΛΟΓΟΝ ΤΗΣ ΕΡΓΑΣΙΑΣ ΣΕ ΑΣΦΑΛΕΣ ΤΟΠΟΝ

AC89@

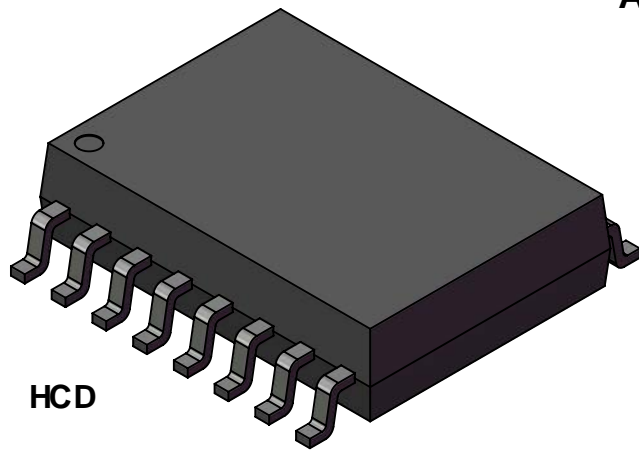

HCD

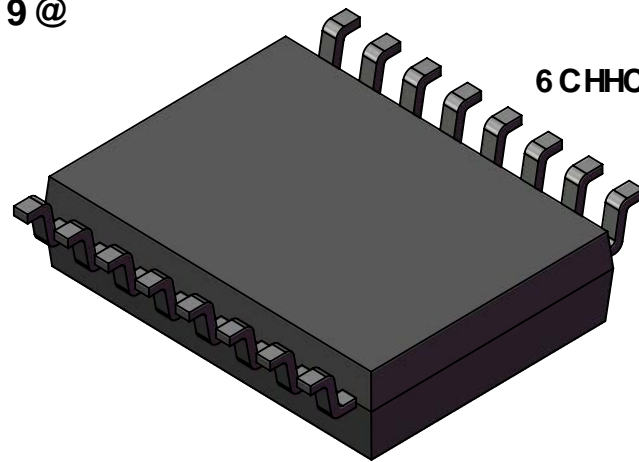

6 CHCA

TopLine®			
ΟΥΔΕΝΕΝ ΔΕΙΧΝΕΤΕ ΤΟΝ ΚΑΤΑΛΟΓΟΝ ΤΗΣ ΕΡΓΑΣΙΑΣ ΣΕ ΑΣΦΑΛΕΣ ΤΟΠΟΝ			
ΥΠΟΛΟΓΙΣΤΗΣ	ΥΠΟΛΟΓΙΣΤΗΣ	ΥΠΟΛΟΓΙΣΤΗΣ	ΥΠΟΛΟΓΙΣΤΗΣ
Κ	Ε	Ε	Ο
ΟΥΔΕΝΕΝ ΔΕΙΧΝΕΤΕ ΤΟΝ ΚΑΤΑΛΟΓΟΝ ΤΗΣ ΕΡΓΑΣΙΑΣ ΣΕ ΑΣΦΑΛΕΣ ΤΟΠΟΝ			ΥΠΟΛΟΓΙΣΤΗΣ

ÚÓΠÓΤ ΕΥΘΑΥΛΩΧΟΣ ΠΑΡΟΥΣΙΑΣ ΟΥΩΝΥΜΩΝ ΔΟΦΙ F1 D

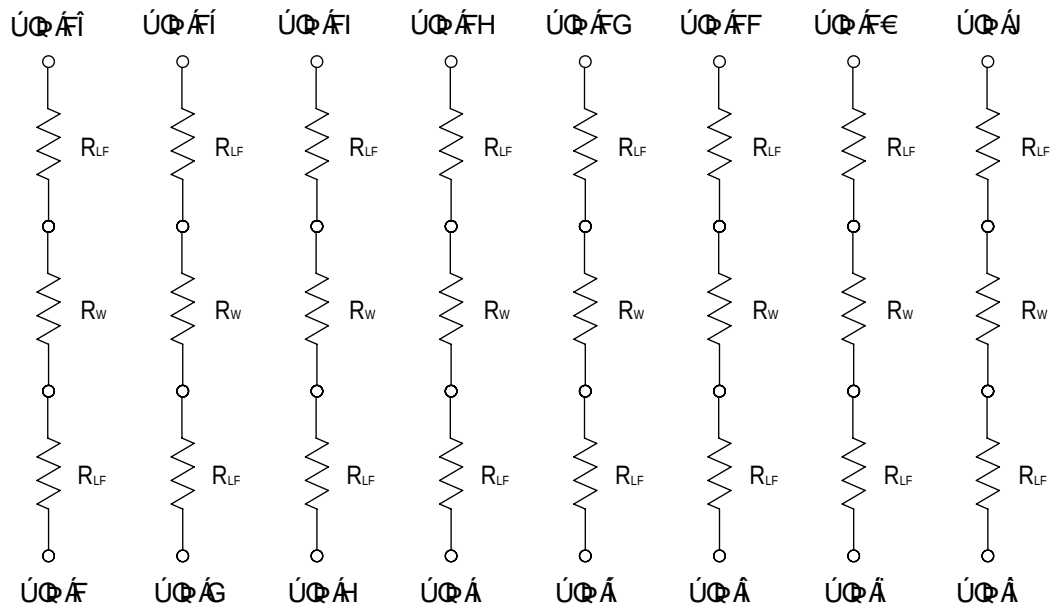

R_w = GOLD WIRE-BOND.
R_{LF} = LEAD FRAME.

9 @ 7 HF 7 5 @ F 9 G CH 5 B 7 9 ' A = @ C < A ' FB 7 L A 5 L

ΟΥΩΝΥΜ	ÚÓÁΥÁÚ
FÁÍÍ	ί €Á ò
ΓÁÍÍ	ί €Á ò
ΗÁÍÍ	ί €Á ò
Ι ÁÍΗ	ί €Á ò
ί ÁÍΓ	ί €Á ò
ί ÁÍF	ί €Á ò
ί ÁÍΕ	ί €Á ò
ί ÁÍ	ί €Á ò

VÓT ÚÓÚΕΥΩÚÁÚΕ/Ú	
RΠÓΠΠÁVÓT ÚÁ _R	Fί €°Ó
ÚVUÚÁÚÓÁVÓT ÚÁ _ε	È í °ÓÁΥÁÍ €°Ó
UÚÓÚΕΥΩÚÁÚΕ Ú	È í °ÓÁΥÁÍ €°Ó
ÚÓÚÁÚÓÚΣΥ ÁVÓT ÚÁ _Α FΕÁÚÓÚΠÓÚ	Γ €°Ó

A5L=AI A '9 @ 7 HF 7 5 @ FB 7 L F 5 HB; 'D9 F 'D=B	
Y UÜSÚÓÁÚŠVÁÚÓ	F€€Á
ÓWÜÚÓΠVÁÚΕ/Ú	F€€€ CE
ÚUY ÒÜÁ ΓÍ °Ó	Hί €Á Y

VPÓUT ΕΣÁÚÓÚVÚΕΠÓ	
RΠÓΠΠΠÁΥÁΕF ÓΠΠVÁ QAMG °DÜ	Hί €SEY

TopLine®

VÁŠÓ ÚUŠFÍ ÁRMT ÚÓÜ
ÚUÓÁ È { Á VÓÁÚΕÓΣΕÓ

ÚÓÚÓ	ÚÚÓ	ÓΥΕΥ ΟÓΠΥΕ	ÚÓΧ
ΠΥΠÓ	CE	FGÍ €	Ó
ÓΥΠVÁÚÓÚÓÚΕΥΕ Ú			ÚΠÓÚVÁÚÚÁ

Τ ΔΕΥΘΕΡΩΝ ΑΡΧΩΝ ΠΡΟΒΛΑΨΕΩΣ ΕΠΙΧΕΙΡΗΣΕΩΝ
ΥΠΟΥΡΓΕΙΟ ΟΙΚΟΝΟΜΙΚΩΝ

A ΥΠΗΡΕΣΙΑ	Διεύθυνση Υπηρεσιών	Κωδικός Υπηρεσίας (7 ψηφία)	756 Βιολογική Υπηρεσία	Κωδικός Υπηρεσίας (4 ψηφία)	Κωδικός Υπηρεσίας (4 ψηφία)	DDA	Κωδικός Υπηρεσίας (4 ψηφία)
Σύμβαση	Οικονομική Υπηρεσία	0	111111	FF001	1111	0111	0111
		1	111112	0000	0000	1111	0000
		2	111113	0000	0000	1111	0000
		3	111114	0000	0000	1111	0000
Σύμβαση	Οικονομική Υπηρεσία	0	111111	0000	0000	0111	0111
Οικονομική Υπηρεσία	Οικονομική Υπηρεσία	0	111111	0000	0000	0111	0111
		1	111112	0000	0000	1111	0000
		2	111113	0000	0000	1111	0000
		3	111114	0000	0000	1111	0000
Οικονομική Υπηρεσία	Οικονομική Υπηρεσία	0	111111	0000	0000	0111	0111
Υπηρεσία	Οικονομική Υπηρεσία	0	111111	0000	0000	1111	0111
Υπηρεσία	Οικονομική Υπηρεσία	0	111111	0000	0000	0111	0111
		1	111112	0000	0000	1111	0000
		2	111113	0000	0000	1111	0000
		3	111114	0000	0000	1111	0000

ΔΟΥΛΕΙΑ ΚΩΔΙΚΟΣ ΥΠΗΡΕΣΙΑΣ (' +)

Κωδικός Υπηρεσίας (% \$)

ΥΠΟΥΡΓΕΙΟ ΟΙΚΟΝΟΜΙΚΩΝ
ΥΠΟΥΡΓΕΙΟ ΟΙΚΟΝΟΜΙΚΩΝ

TopLine®

ΥΠΟΥΡΓΕΙΟ ΟΙΚΟΝΟΜΙΚΩΝ
ΥΠΟΥΡΓΕΙΟ ΟΙΚΟΝΟΜΙΚΩΝ

ΥΠΟΥΡΓΕΙΟ ΟΙΚΟΝΟΜΙΚΩΝ	ΥΠΟΥΡΓΕΙΟ ΟΙΚΟΝΟΜΙΚΩΝ	ΥΠΟΥΡΓΕΙΟ ΟΙΚΟΝΟΜΙΚΩΝ	ΥΠΟΥΡΓΕΙΟ ΟΙΚΟΝΟΜΙΚΩΝ
00	00	00	00

ΥΠΟΥΡΓΕΙΟ ΟΙΚΟΝΟΜΙΚΩΝ

GC @% 'D7 '6 C5 F8 ' @ B8 'D5 HH9 F B

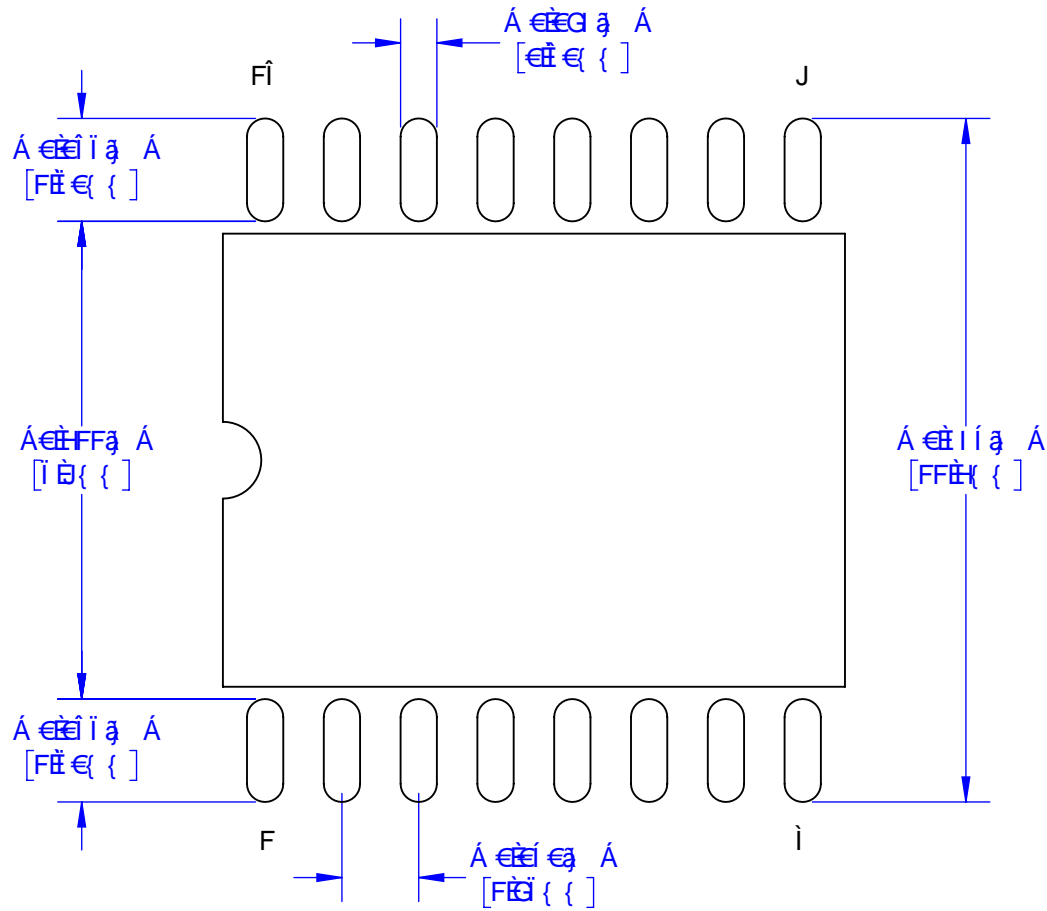

P[c • K W | ^ • • Á u @ ! , ã ^ Á] ^ & ã a ð D
 F D O Q O P U Q P U A E J O A P O P A C { E
 A G U O O O U C E J O A Q O P U Q P U A E J O A U O U O P V O O Á P S Y A C I A Z O W O O S P O È
 Á D O O U O P O U U Á P U W S O A M U O A P O U A Y P Á Y U O U O O P O O A P O P A O O U O P O O Á J O O È

TopLine®			
vãšò		Ù Š F Í Á M T Ú Ò Û	
		Ù Û Ô Á È { { Á Ò Á Ú Ô S C Æ Ò	
Ú Ó Æ S Ò	Ú ç Ò	Ó U Ç P O Á P U È	Ú Ó X
F Í K F	Ç E	F G F Í È	Ó
Ó U Á P U V Á Ú Ó Æ S Ò Ó U Ç P O			Ù P O Ò V Á Á Ú O Á

